

(vorläufiges techn. Datenblatt)

Geh.-Material: PA-GF, schwarz
Masse: ca. 50 g (incl. Zubehör)
Temperatur: -30°C bis +60°C
Schutzart: IP54 (nach Montage)
Anschluß: Rundkabel Mantel-Ø 5-11mm

Bestell-Nr.: 975 840 01

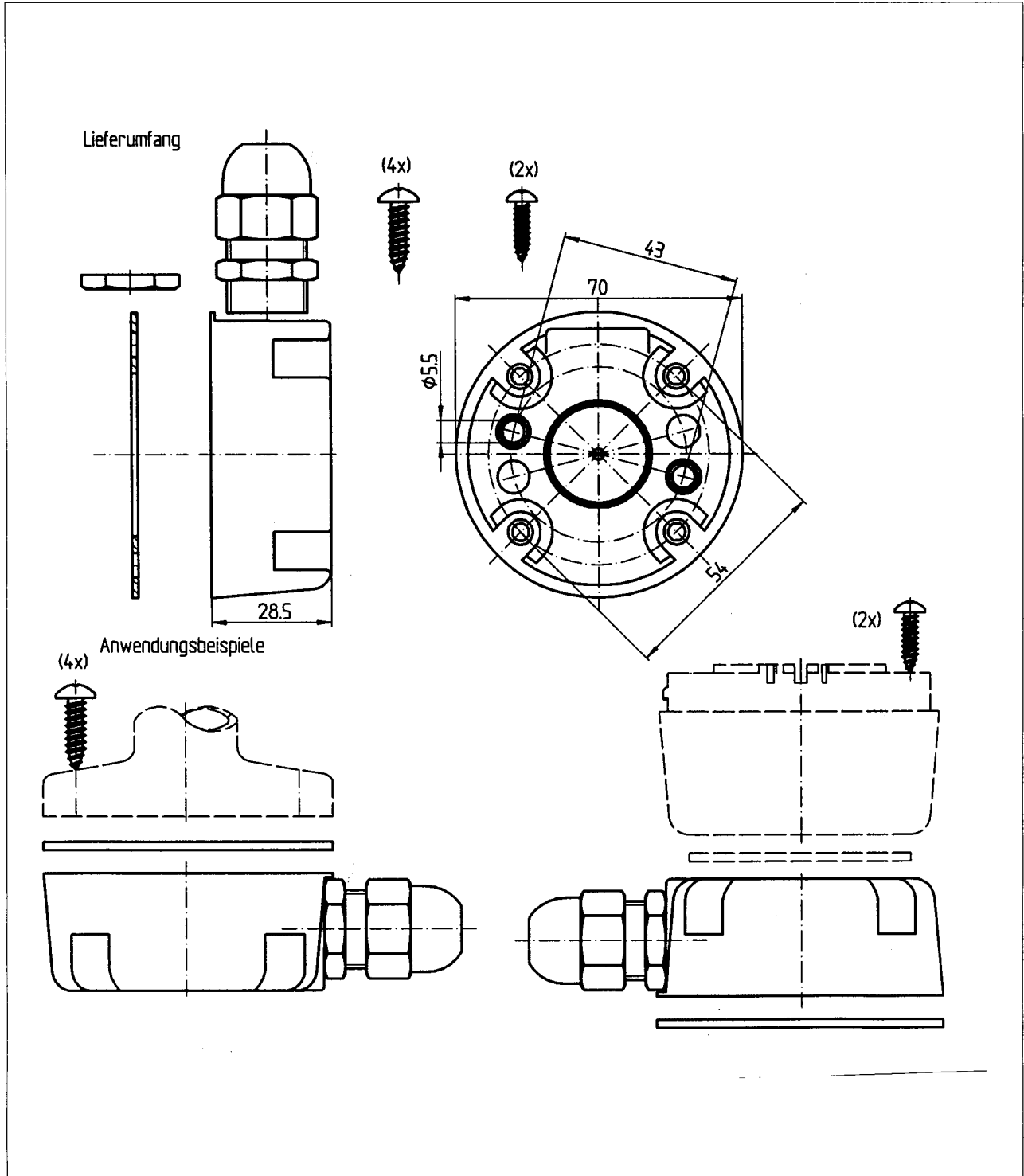

| | Erstellt | Geprüft | Freigegeben | Datenblatt-Nr. | |
|--------|------------|-----------------|-----------------|----------------|---------------|
| Name | Mordau | <i>nes</i> | <i>HO</i> | | 000 975 501 |
| Datum: | 10.10.1997 | <i>12.10.97</i> | <i>16.10.97</i> | | Blatt 1 von 1 |